

TYPE: SUPER 421

421-235
421-250

BULLETIN-SERVICE N° 23 Révision N°

correspond à la Modification N° 1107 du 4.4.73

OBJET: BAGUE de Verrouillage du Joint d'entraînement - MOTEUR ELECT./BOITE d'ENGRENAGES

DESCRIPTION:

A réception de ce bulletin, il est conseillé de remplacer la bague Rilsén (repère 15 pièce N° 421.47.29) par une bague identique en alliage léger fournie gratuitement avec cet envoi.

Cette opération nécessite le démontage du plancher passager.

Ne pas oublier de graisser le joint d'entraînement-repère 14- avant de placer la nouvelle bague.

ASSISTANCE TECHNIQUE WASSNER-AVIATION

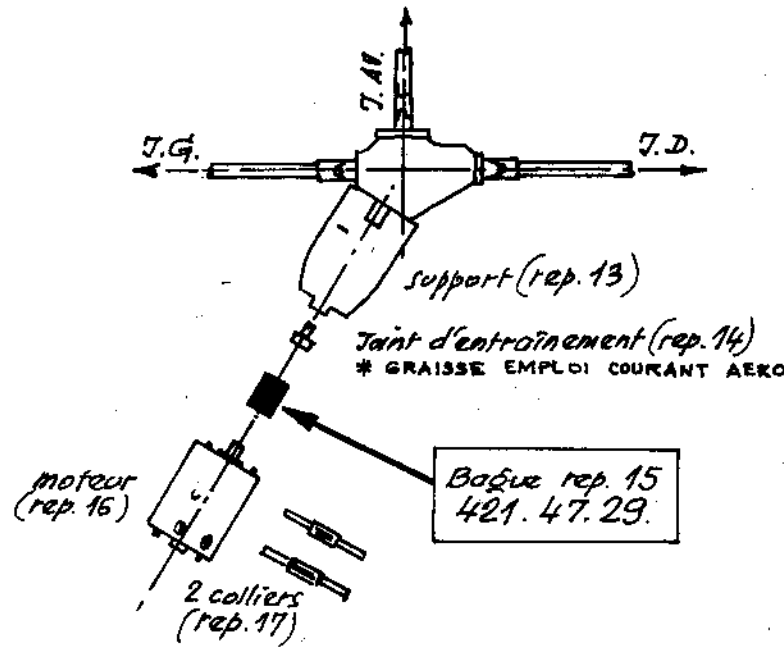

EXTRAIT CONFORME A LA PAGE 4.16 DU MANUEL DE PIECES DETACHEES WA 421.

APPAREILS INTERESSES:

Tous WA 421 - 235 sortis d'usine depuis MARS 1967
- Nos 401 à 430 inclus

Approuvé S.G.A.C.

LE: 2.5.73

Date: 12-4-73

Nombre de pages = 1

Page 1

voir fiche

DÉLAI D'APPLICATION

RECOMMANDE

CLASSEMENT